

LOTUS

SMARTIME



Español

English

Français

Deutsch

Italiano

Português



Outdoor Sports Watch Manual de usuario 50047 y 50048



Gracias por comprar este reloj Lotus SmartTime.

Este manual ofrece una explicación completa de su funcionamiento y funciones. Tenga en cuenta que **Festina Lotus SA** se reserva el derecho de realizar cambios en el contenido de este manual sin previo aviso.

Su compra debe incluir el reloj inteligente,
una correa adicional y un cable de carga.

El producto no debe usarse en la ducha o en la sauna, ya que podría entrar vapor en el reloj. Cualquier daño ocasionado en el reloj por haber entrado agua en su interior debido al incumplimiento de las instrucciones no quedaría cubierto por la garantía.

1. Introducción a las funciones

1.1 Botones

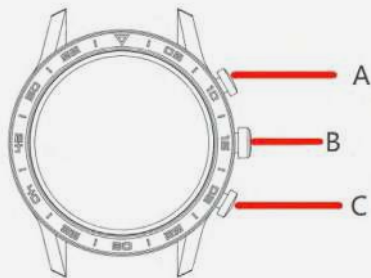

Botón A: Pulse para iluminar la pantalla. Desde una función, pulse para volver al dial. Desde el dial, pulse para apagar la pantalla. Realice una pulsación larga para encenderla o apagarla.

Botón B: Gire el botón para cambiar el dial. Pulse dos veces el botón para cambiar el estilo del menú.

Botón C: Pulse para entrar en el modo Deporte directamente.

1.2 Instrucciones de carga

La carga magnética es como se muestra a continuación. Funciona con un cargador USB de PC o de 5 V. Tarda unas 2 horas en cargarse del todo.

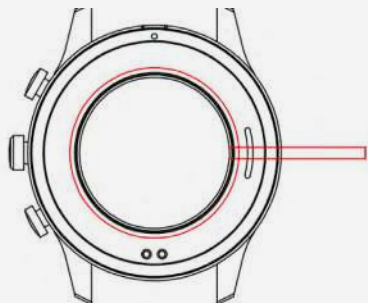

⚠ Con "Lotus" + "50047/50048", utilice el cargador inalámbrico que acompaña al producto o uno correspondiente adquirido en distribuidores legales. El uso de cargadores inalámbricos no compatibles puede dañar el reloj.

1.3 Funciones de acceso directo

1) Desde el dial, deslice el dedo de derecha a izquierda para entrar en Datos. Vuelva a deslizar hacia la izquierda para entrar en la medición de la frecuencia cardíaca. Vuelva a deslizar para ver más funciones.

2) Deslice el dedo hacia abajo para ver los ajustes de los accesos directos.

3) Deslice el dedo hacia la derecha para ver el historial de notificaciones y las últimas funciones utilizadas.

4) Deslice el dedo hacia arriba para ir al menú y, una vez dentro, vuelva a deslizar el dedo para ver todo el menú

5) Realice una pulsación larga en el dial para entrar en el modo de cambio de dial. Deslice el dedo para seleccionar y haga clic para confirmar.

1.4 Menú de configuración de accesos directos

Desde el dial, deslice hacia abajo para ver la fecha, el estado de la conexión Bluetooth, la carga y la hora.

- 1) **i** Acerca de muestra la versión del firmware y el MAC
- 2) **⚙** Ajustes
- 3) **☀** Brillo
- 4) **💳** Pago

2. Menú

2.1 Teléfono

Toque el icono del teléfono para activar y desactivar las llamadas por Bluetooth. Para habilitarlas, debe emparejar el Watch Audio Bluetooth que aparece en el reloj. Una vez activadas las llamadas por Bluetooth, puede utilizar el reloj para responder o para finalizar la llamada.

2.2 Mensajes

Conecte el reloj con la aplicación Lotus SmartTime. Primero debe conceder permiso a la aplicación para que muestre los SMS, las llamadas u otras notificaciones del teléfono móvil. A partir de entonces el dispositivo mostrará las mismas notificaciones que el teléfono móvil.

2.2.1. Notificación de llamada entrante:

Permite activar las llamadas entrantes en la aplicación. El reloj se ilumina y vibra cuando se produce una llamada entrante.

2.2.2. Notificación de mensajes:

Permite activar los SMS en la aplicación. El reloj vibra cuando entra un mensaje y lo muestra.

2.2.3. Notificaciones de otras app:

Permite activar las notificaciones de otras app, de todas o solo las seleccionadas. El reloj vibra cuando entra un mensaje y lo muestra.

2.3 Contactos

Encuentre los contactos frecuentes en Dispositivo/Contactos frecuentes de la app y añada los de su móvil. Después, sincronice con el reloj y podrá llamarlos desde la lista del reloj.

2.4 Registros de llamadas

2.4.1. Registros de llamadas:

Muestra los registros de llamadas en curso y marcadas. Puede guardar más de 50 registros de llamadas. Cuando se llena, empieza a sobrescribir las guardadas. Pulse sobre cualquier registro de llamada para devolver la llamada.

2.4.2. Teclado de marcación:

Teclee el número de teléfono deseado y pulse el icono de llamada.

2.5 Datos

Los datos de salud están activados por defecto. Deslice hacia la izquierda en el dial para entrar en Registros de datos, que incluyen los pasos, la distancia y las calorías. Los datos se borran todos los días después de las 00:00 h. Para guardarlos, manténgase conectado a la aplicación todos los días.

2.6 Deportes

2.6.1 Seleccione el deporte que desee (andar, correr, ciclismo, saltar a la cuerda, bádminton, baloncesto, fútbol). Para iniciar y pausar una sesión toque o pulse cualquier botón. Toque para detener la sesión.

2.6.2 El ejercicio solo se puede guardar si dura más de 1 minuto. De lo contrario, al detenerlo, aparecerá el mensaje "Pocos datos para guardar". Para guardarlos, manténgase conectado a la aplicación todos los días.

2.7 Frecuencia cardíaca

Póngase el reloj bien apretado en la muñeca, seleccione Frecuencia cardíaca y comenzará a medirla. La medición tarda 10-20 segundos.

2.8 Presión arterial

Póngase el reloj bien ajustado en la muñeca. Seleccione Presión arterial para iniciar la medición. La medición tarda 10-20 segundos.

2.9 Música

Conéctese a la app y reproduzca la música que quiera de su teléfono móvil. Seleccione Música y podrá controlar la música del teléfono móvil mediante los botones Iniciar, Pausar y Omitir. Si se conecta al Audio Bluetooth con el teléfono, podrá reproducir la música a través del altavoz del reloj. Para apagar el altavoz del reloj, desconecte el Audio Bluetooth.

2.10 Monitoreo del sueño

Si lleva puesto el reloj por la noche, el reloj monitoriza su sueño desde las 6 de la tarde hasta las 10 de la mañana del día siguiente. El reloj indica si el sueño es profundo o ligero y la duración total del sueño. Para guardarlos, manténgase conectado a la aplicación todos los días.

2.11 Cronómetro

Busca el Cronómetro en el menú o en los accesos directos. Para iniciarlo o pausarlo, toque el icono o pulse el botón. Toque para detener.

2.12 Calculadora

La calculadora permite sumar, restar, multiplicar y dividir.

2.13 Buscar teléfono

Si no encuentra el teléfono, conéctese a la aplicación, toque Buscar teléfono en el menú y el teléfono vibrará y sonará para ayudarle a encontrarlo siempre que los ajustes del móvil lo permitan. Para apagarlo, abra la aplicación.

2.14 Respiración

Antes de tocar para empezar, puede elegir el ritmo de respiración (lento, medio o rápido) y la duración (1, 2 o 3 minutos).

2.15 Masaje

Toque el botón verde para iniciar el masaje y el botón rojo para detenerlo.

2.16 Estilo del menú

Seleccione entre lista o menú giratorio.

2.17 Ajustes

2.17.1 Idioma

Por defecto, el idioma del reloj es el mismo que el del móvil conectado, pero si el idioma del móvil no viene incluido en el reloj, el pre-determinado será el inglés. Hay 6 idiomas disponibles. Elija Idioma en Ajustes y seleccione el idioma que prefiera.

2.17.2 Cambiar el dial

Para cambiar el dial, deslice el dedo a la derecha o a la izquierda y toque la pantalla del reloj que prefiera. También puede personalizarla o seleccionar más pantallas entrando en Pantalla del reloj en la aplicación.

2.17.3 Tiempo de pantalla:

Ajuste el tiempo de pantalla. La pantalla del reloj se apaga automáticamente cuando se agota el tiempo indicado.

2.17.4 Intensidad de la vibración

Ajuste la intensidad de la vibración del reloj.

2.17.5 Contraseña

Utilice una contraseña para proteger el contenido de su dispositivo. Active la opción de contraseña. Seleccione un pin de 4 dígitos. Ahora debe introducir la contraseña para poder utilizar cualquier función. También puede cambiar el pin.

2.17.6 Valores de fábrica

Si selecciona Valores de fábrica, se borran todos los datos del reloj.

2.17.7 Teléfono con Bluetooth

Toque el icono del teléfono para activar y desactivar las llamadas por Bluetooth. Para habilitarlas, debe emparejar el Watch Audio Bluetooth que aparece en el reloj. Una vez activadas las llamadas por Bluetooth, puede utilizar el reloj para responder o para finalizar la llamada.

3. Conectar a la aplicación

3.1. Descargue e instale la aplicación Lotus SmartTime.

Escanee el siguiente CÓDIGO QR para descargar e instalar la app.



Conecte el dispositivo y el teléfono móvil: Primero descargue la app Lotus SmartTime e instálela.

• **Android** Busque “LOTUS Smartime” en Google Play e instale la siguiente aplicación



• **iOS:** Busque “LOTUS Smartime” en Apple Store e instale la siguiente aplicación.



3.2 Conectar el reloj



Bluetooth está activado y visible cuando el reloj está encendido. Abra la app y entre en Dispositivo y en Conectar dispositivo. La app empieza a buscar dispositivos. Seleccione “Lotus S15” cuando aparezca y seleccione Emparejar.

La hora del reloj se sincronizará con el móvil cuando se conecte a la aplicación.

3.2.1 Bluetooth desconectado:

3.2.2 Bluetooth conectado:

3.3 Conectar el Bluetooth de audio

En «Acerca de» , encuentre el nombre Bluetooth, vaya a los ajustes de Bluetooth del teléfono y establezca la conexión. Una vez conectado, deslice a la derecha desde el dial. En el menú de acceso directo, toque el icono  para activar o desactivar el Audio Bluetooth.

3.4 Desconectar el reloj

Desconecte el reloj en la aplicación: Dispositivo > Desconectar reloj. Desconecte el Audio Bluetooth con el acceso directo en el reloj y pulse el icono del teléfono.

Los usuarios de iPhone también tienen que seleccionar Olvidar dispositivo en el menú Bluetooth del móvil.

Recuerde que debe estar conectado para que los datos se sincronicen y se guarden en la app.

3.5 Buscar dispositivo

Si está conectado, pulse Buscar reloj en la aplicación para localizarlo. La pantalla del reloj se ilumina y vibra. Confirme que ha encontrado el reloj pulsando el botón.

3.6 Cámara

Toque en “Hacer una foto” en la app para activar la cámara remota del reloj. Toque el icono de la cámara en el reloj para hacer una foto. Las fotografías se guardarán en la galería del teléfono automáticamente.

3.7 Sincronización

Conecte el reloj con la app. Los datos del reloj se sincronizarán con la aplicación automáticamente.

3.8 Inclinar para iluminar

Si en la app activa Inclinar para iluminar, el reloj se iluminará al inclinar la muñeca.

3.9 Modo recordatorio

En Dispositivo > Más > Recordatorio puede configurar la forma en que desea recibir las notificaciones: solo en la pantalla, mediante vibración o ambas.

3.10 Modo no molestar

Si no quiere que le molesten las notificaciones, active el modo No molestar. También puede desactivarlas para un periodo o momento concretos. Después de introducir sus ajustes en App > Dispositivo > Más > No molestar, pulse guardar para que surta efecto.

3.11 Alarma

Configure la alarma en App > Dispositivo > Más > Alarma. Una vez que configure y guarde la alarma en la aplicación, el reloj se sincroniza.

3.12 Recordatorio de sedentarismo

Configure el recordatorio de sedentarismo en App > Dispositivo > Más > Recordatorio de sedentarismo. Elija la hora de inicio y de finalización, la frecuencia del recordatorio, el umbral de sedentarismo, la hora de repetición y la fecha de repetición. Cuando es hora de moverse, vibra el reloj y aparece el icono de sedentarismo.

3.13 Recordatorio “bebe agua”

Configure el recordatorio “bebe agua” en App > Dispositivo > Más > Recordatorio Bebe agua. Elija la hora de inicio y finalización y la frecuencia del recordatorio; active la barra “Recordatorio bebe agua” y guarde. Cada vez que tenga que recordárselo, vibrará el reloj y aparecerá en pantalla un icono de beber agua.

3.14 Pantalla del reloj

Si está conectado, puede seleccionar entre varios diales de la aplicación y llevarlos al reloj. Vaya a App > Dispositivo > Pantalla de reloj, seleccione la pantalla que más le guste y toque en Sincronizar con reloj. El reloj se reiniciará cuando se cargue el dial seleccionado.

Para personalizar un dial, vaya a App > Dispositivo > Pantalla de reloj y seleccione el dial que tiene un icono de cámara. Toque en el dial y elija Hacer una foto o Seleccionar de la galería. Cuando esté listo, pulse Sincronizar para ver. El reloj se reiniciará cuando se sincronice el dial.

3.15 Mi código QR

Para configurar la función de pago en el reloj, vaya a Mi código QR en la aplicación Lotus SmarTime y seleccione cualquiera de las apps de pago. Desde la aplicación de pago seleccionada, haga una captura de pantalla de su código QR de pago y sincronicela con la aplicación Lotus SmarTime. A continuación sincronice con el reloj. El código QR se encuentra en las funciones breves del reloj.

3.16 Versión de firmware

Aquí se indica la versión del firmware del reloj y si hay una nueva versión para el reloj, también se muestra. Para actualizar el firmware, siga las instrucciones de la aplicación.

Preguntas frecuentes

Evite la exposición prolongada del dispositivo a temperaturas extremas, ya que pueden causar daños permanentes.

¿Puedo usar el reloj para tomar una ducha caliente?

No. La temperatura del agua puede hacer que se cree vapor de agua. El vapor de agua en la fase gaseosa tiene un pequeño radio molecular que le permite entrar y dañar la placa de circuito del reloj y provocar su mal funcionamiento.

¿Por qué no empieza? ¿Por qué no se carga?

Si al recibir el reloj no se enciende cuando se usa, puede deberse a una colisión durante el transporte del reloj. Conecte el reloj a la corriente eléctrica a través del cable de carga para activarlo.

Si la batería está demasiado baja o si el reloj no se ha utilizado durante mucho tiempo y se activa, conecte el cable de carga y cárguelo durante más de media hora para reactivarlo.

Descargo de responsabilidad

El método de captura de la frecuencia cardíaca a través de un sensor óptico utilizado por este reloj LOTUS no alcanza el nivel de precisión y exactitud de un dispositivo médico profesional, ni puede garantizar lecturas estables equivalentes. El reloj no puede sustituir a un dispositivo médico en su función de detectar o diagnosticar patologías, corazón u otras enfermedades.

En consecuencia y con respecto a esta función, el dispositivo es solo para uso recreativo. Múltiples factores (incluido el nivel de contacto con la piel, pigmentación, tatuajes, movimientos repentinos del brazo, etc.) pueden alterar la precisión de los datos proporcionados por el sensor. Tenga en cuenta que la frecuencia cardíaca real puede ser mayor o menor que la lectura indicada por el sensor óptico en un momento dado.

Si sospecha alguna anomalía consulte siempre con su médico y en caso de emergencia contacte inmediatamente con los servicios de emergencia de su zona.

Festina Lotus SA no asume responsabilidad alguna por cualquier reclamación que pudiera derivarse del uso y / o interpretación que el usuario del dispositivo y / o terceros puedan hacer de la información de frecuencia cardíaca proporcionada por sus dispositivos.



En virtud de la normativa en materia de manipulación de residuos derivados de equipos electrónicos y eléctricos, los productos de relojería al final de su ciclo de vida deben ser recogidos selectivamente para su procesamiento. Por lo tanto, puede desechar su producto en cualquiera de nuestros puntos de venta o en cualquier otro punto de recogida autorizado. La recogida selectiva, el procesamiento, la clasificación y el reciclaje de estos productos contribuye a salvaguardar el medio ambiente y a proteger nuestra salud.



**Outdoor Sports Watch
User Manual
50047 and 50048**



Thank you for your purchase of this Lotus SmartTime watch.

This manual gives a full explanation of its operation and functions.
Please note that **Festina Lotus SA** reserves the right to make changes
to the contents of this manual without prior notice.

Your purchase should include the smart watch itself,
an additional strap and a charging cable.

This product should not be worn when showering or used in a sauna/steam room as it is not possible to prevent steam entering the watch. Any water damage to the product due to non-compliance to this instruction will not be covered by the warranty.

1. Functions introduction

1.1 Buttons

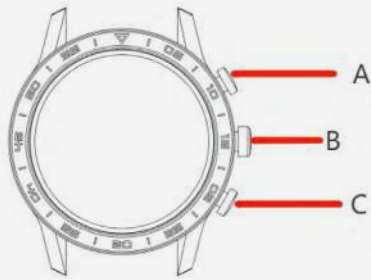

Button A: Press to light up the display. From a function, press to get back to Dial. From Dial, press to turn off the display. Long press to power on or off.

Button B: Rotate the button to switch the DIAL. Double press the button to switch the menu style.

Button C: Press to enter sports mode directly.

1.2 Charging Guide

Magnetic charging is as shown below. Supports PC USB or 5V charger. It takes about 2 hours to fully charged.

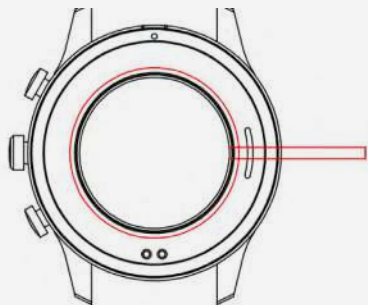

⚠ Please use the wireless charging pad in the box or use the corresponding matching wireless charging pad with "Lotus" + "50047/50048" purchased from legal channels. Using unmatched wireless charging pad may cause damage to the watch.

1.3 Shortcut functions:

- 1) From Dial, swipe from right to left to enter Data. Swipe to left again to enter Heart rate measuring. Swipe again to add more functions.
- 2) Swipe down to for shortcut settings.
- 3) Swipe right for notification history and last used functions.
- 4) Swipe up for Menu and when in Menu, swipe again to see whole Menu
- 5) Long press on the Dial to enter change Dial mode. Swipe to select and click to confirm.

1.4 Shortcut Setting menu

From Dial, swipe down to see Date, Bluetooth connection status, Power and Time.

- 1) **i** About, shows FW version and MAC
- 2) **⚙** Settings
- 3) **☀** Brightness
- 4) **💳** Payment

2. Menu

2.1 Telephone

Tap Telephone icon to turn on/off the Bluetooth calling. To enable you need to pair the Watch Audio Bluetooth displayed in watch. When Bluetooth calling is enabled, you can use the watch to answer/hang up the phone.

2.2 Messages

Connect to the Lotus SmarTime application. You need to give the app the permissions to show SMS, Calls or other notification of the mobile phone first. Then the device can display the same notifications as on mobile phone.

2.2.1. Incoming call notification:

Enable Incoming call in the app. The watch lights up and vibrate when there are incoming calls.

2.2.2. Messages notification:

Enable SMS in the app. The watch displays the message and vibrate when there is an incoming message.

2.2.3. Other APP notifications:

Enable APP notifications, all or selected. The watch displays the message and vibrate when there is an incoming message.

2.3 Contact person

Find Frequent contacts in app Device/Frequent contacts and add contacts from you mobile contacts. Then Sync to watch and you can call them from the list in the watch.

2.4 Call records

2.4.1. Call records:

Shows the records of connected and dialed calls. It can save more than 50 call records. When full, it starts to overwrite. Click any call record to call back.

2.4.2. Dial pad:

Type the phone number wanted and tap call icon.

2.5 Data

Health Data is activated by default. Swipe left on Dial to enter Data records of steps, distance and calories. The data will be cleared after 12 pm every day. You save the data by being connected to the app every day.

2.6 Sports

2.6.1 Select Sport (Walking, Running, Cycling, Rope skipping, Badminton, Basketball, Football) and start and pause a session by tapping or by pressing any button. Stop the session by tapping.

2.6.2 The work out can only be saved if it lasts for more than 1 min. Or you will see “too little data to save” when stopping. You save the data by being connected to the app every day.

2.7 Heart rate

Wear the watch tight on your wrist, select Heart rate to start measure. The measurement will be completed in 10-20 seconds.

2.8 Blood pressure

Wear the watch tight on your wrist. Select Blood pressure to start measure. The measurement will be completed in 10-20 seconds.

2.9 Music

Connected to the APP, start any music in your mobile phone. Select Music and you can control mobile phone music by start, pause and skip. If connect to the Audio Bluetooth with the phone, music plays through the speaker of the watch. To turn off watch speaker, disconnect Audio Bluetooth.

2.10 Sleep monitoring

Wearing your watch at night, your Sleep will be monitored every night from 6 o'clock PM to 10 o'clock AM in next morning. The watch displays deep sleep, light sleep and total sleep duration. You save the data by being connected to the app every day.

2.11 Stopwatch

Find the Stopwatch in the menu or shortcuts. Start and pause by tapping icon or pressing the button. Stop by tapping.

2.12 Calculator

Use the calculator for +, -, x and ÷

2.13 Find phone

When connect with app, tap Find phone in menu and the phone will vibrate and sound to be found, if mobile settings allow. Open the app to turn off.

2.14 Breathing

Before you tap to start, you can set the breathing pace (slow/medium /fast) and duration (1, 2 or 3 min).

2.15 Massage

Tap the green button to start the massage and stop by tapping the red button.

2.16 Menu style

Select between list and rotating menu.

2.17 Settings

2.17.1 Language

The language of the watch will by default be identical with the language of the connected mobile. If your mobile language is not represented in watch, English is default. There are 6 languages optional. Choose Language in Settings and select preferred language.

2.17.2 Dial Switch

Switch your dial by swiping right or left to select and tap preferred watch face. You can also customize or select from a wider range by entering Watch face in the app.

2.17.3 Screen time:

Set the screen time. The watch automatically turns of the display when timed out.

2.17.4 Vibration intensity

Set the Vibration intensity of the watch.

2.17.5 Password

Use password to secure your device content. Enable Password switch. Select a 4-digit pin. Now you need to enter the password to be able to use any function. You can also change the pin.

2.17.6 Factory reset

When selecting Factory reset, all collected data in the watch will be deleted.

2.17.7 Bluetooth phone

Tap Telephone icon to turn on/off the Bluetooth calling. To enable you need to pair the Watch Audio Bluetooth displayed in watch. When Bluetooth calling is enabled, you can use the watch to answer/hang up the phone..

3. Connect to the APP

3.1. Download and install the Lotus SmarTime app.

Scan the following QR CODE to download and install the app.



• **Android** Google play search" LOTUS SmarTime" to install 

• **iOS:** Apple store search" LOTUS SmarTime" to install 

3.2 Connect watch



Bluetooth is activated and visible once the watch power on. Open the APP, enter Device and Connect device. The APP starts scanning for the device. When visible, select "Lotus S15" and go to pair.

The time on watch will be synced with mobile when connected to app.

3.2.1 Bluetooth Connected: 

3.2.2 Bluetooth Disconnect: 

2.3 Connect Audio Bluetooth

In About , find the Bluetooth name and then go the Bluetooth settings of the phone and connect. Once connected, slide right from Dial. In the shortcut menu, tap the icon  to enable or disable the Audio Bluetooth.

3.4 Disconnect watch

Disconnect the watch in the app; Device/Disconnect watch. Disconnect Audio Bluetooth by using Shortcut in watch and tap the telephone icon.

iPhone users need to take Forget device in Bluetooth menu in mobile as well.

Please note you have to be connected to have the data synchronized and saved in the app.

3.5 Find device

If connected, tap Find Watch in app to localize the watch. The watch display lights up and vibrate. Confirm found watch by pressing the button.

3.6 Camera

Tap Take a photo in the app to activate remote camera in the watch. Tap the Camera icon on the watch take a photo. Pictures will be saved in the phone gallery automatically.

3.6 Synchronization

Connect the watch with the app. It will sync the watch data to the app automatically.

3.7 Tilt to wake

When enabling Tilt to wake in app, the watch will light up by you tilting your wrist.

3.8 Reminder mode

In Device/More/Reminder mode you set the way you want to be notified. Only by display or vibration or both.

3.9 Do not disturb mode

If you wish to not be disturbed by watch for any notifications, you enable the DND mode. You can also set for a certain period or any time. After entering your settings in App/Device/More/Do not disturb you press save to activate.

3.10 Alarm

Set the alarm in App/Device/More/Alarm. After setting and saving the alarm in the app the watch will be synced.

3.11 Sedentary reminder

Set your sedentary reminder in App/Device/More/Sedentary reminder. Set start and end time, reminder frequency, sedentary threshold, repeat time and repeating date. The watch vibrates and sedentary icon pop up when it is time to move.

3.12 Drink water reminder

Set your Drink water reminder in App/Device/More/Drink water reminder. Set start and end time, reminder frequency and turn on the bar of "Drink water reminder" and save. The watch vibrates and a drinking water icon pops up on the screen to remind you.

3.13 Watch face

When connected you can select between several dials in the app and push it to the watch. Go to App/Device/Watch face, select your favorite dial by tapping it and tap Sync to watch. The watch restarts when selected Dial is uploaded.

To customize a dial, go to App/Device/Watch face, select the dial with a camera icon. Tap on the dial and Chose to Take a photo or Select from album. When ready, tap Sync to watch. The watch restarts when the dial is synchronized.

3.15 My QR code

To set up the payment function in watch, go to My QR code in Lotus SmarTime app and select any of the payment apps. Take a screenshot of your payment QR code from selected payment app and sync to Lotus SmarTime app. Then sync to watch. You find the QR code in the watch short functions.

3.16 Firmware version

The watch firmware version is indicated here and if there is a new version for the watch it will be noticed. To update the firmware, please follow the instructions in the app.

FAQ

Please avoid prolonged exposure of this device to extreme temperatures as it may cause permanent damage.

Why can't I wear the watch to take a hot shower?

When the water temperature changes rapidly, water vapor or condensation is created. The water vapor is in the gas phase and the size of the molecular so minute so it can easily enter the watch. The internal circuit of the watch can then short-circuit, which may damage the circuit board of the watch and affect the functioning of the watch.

Why won't the watch turn on? Why won't it charge?

If when you receive the watch and it does not power up immediately, it may be that a collision during the transport of the watch has affected the battery. Plug in the charging cable for activation.

If the battery level is too low, or if the watch has not been used for a long time and will not turn on, please plug in the charging cable and charge it for more than half hour to activate it.

Disclaimer

The method of capturing the heart rate through an optical sensor used by this LOTUS watch does not reach the level of precision and accuracy of a professional medical device, nor can it guarantee the equivalent stable readings. The watch cannot replace a medical device in its function of detecting or diagnosing pathologies, heart or other diseases.

Consequently and with respect to this function, the device is for recreational use only. Multiple factors (including level of skin contact, pigmentation, tattoos, sudden arm movements etc) can alter the accuracy of the data provided by the sensor. Please keep in mind that the actual heart rate may be higher or lower than the reading indicated by the optical sensor at a given time.

If you suspect any anomaly, always consult your doctor and in case of emergency, immediately contact the emergency services in your area.

Festina Lotus SA assumes no responsibility for any claim that may arise from the use and / or interpretation that the user of the device and / or third parties may make of the heart rate information provided by their devices.



By virtue of the regulations pursuant to the handling of waste products deriving from electronic and electrical equipment, end of lifecycle watch making products must be selectively collected for processing. You may therefore dispose of your quartz watch making products at any of our retail outlets or any other authorized collection point. The selective collection, processing, rating and recycling of these products helps contribute to safeguarding the environment and protecting our health.



**Montre connectée
Notice d'utilisation
50047 et 50048**



Merci d'avoir choisi une montre connectée Lotus Smartime.

Cette notice vous permettra d'obtenir les informations nécessaires sur l'utilisation et les fonctions de votre montre. La société se réserve le droit de modifier le contenu de cette notice sans préavis.

Le produit contient : la montre connectée, un câble de chargement et un bracelet complémentaire.

Ce produit ne doit pas être porté sous la douche ou dans un sauna ou un hammam, étant donné qu'il est impossible d'éviter que la vapeur ne pénètre la montre. Tout dommage occasionné par l'entrée d'eau dans la montre pour ne pas avoir respecté cette consigne ne sera pas couvert par la garantie.

1. Introduction aux fonctions

1.1 Boutons

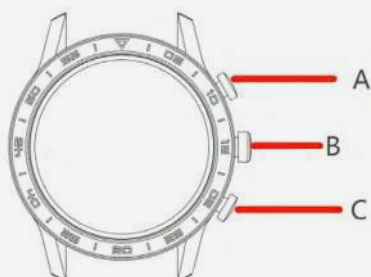

Bouton A : Appuyez sur le bouton pour allumer le cadran. Appuyez sur le bouton pour quitter le menu des fonctions et afficher le cadran principal. Lorsque le cadran principal est affiché, appuyez sur le bouton pour éteindre le cadran. Appuyez sur le bouton et maintenez-le enfoncé pour allumer/éteindre votre montre.

Bouton B : Tournez le bouton pour changer le cadran principal. Appuyez deux fois sur le bouton pour changer le style du menu.

Bouton C : Appuyez sur le bouton pour afficher le mode sport.

1.2 Instructions de recharge

La charge magnétique est expliquée ci-après. Vous pouvez charger votre montre à un travers un port USB d'ordinateur ou au moyen d'un chargeur 5 V. La charge complète de la montre prend environ 2 heures.

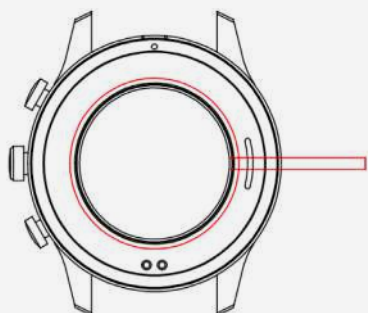

⚠ Veuillez utiliser le chargeur sans fil fourni dans la boîte ou un chargeur sans fil compatible avec la « Lotus » + « 50047/50048 » acquis auprès d'un établissement de vente légal. L'utilisation d'un chargeur sans fil inapproprié peut endommager la montre.

1.3 Accès directs

1) Sur le cadran principal, balayez de droite à gauche pour afficher les données. Balayez vers la gauche pour afficher le rythme cardiaque. Continuez de balayer pour ajouter d'autres fonctions.

2) Balayez vers le bas pour afficher les réglages des accès directs.

3) Balayez vers la droite pour afficher l'historique et les dernières fonctions utilisées.

4) Balayez vers le haut pour afficher le menu, et lorsque le menu est affiché, balayer une nouvelle fois pour afficher tout le contenu du menu.

5) Maintenez votre doigt sur le cadran pour modifier le mode du cadran. Balayez pour sélectionner celui souhaité, puis touchez-le pour confirmer.

1.4 Menu d'accès directs

Sur le cadran principal, balayez vers le bas pour afficher la date, l'état de la connexion Bluetooth, la charge et l'heure.

- 1) ⓘ À propos de : version du firmware et MAC
- 2) ⚙ Paramètres
- 3) ☀ Luminosité
- 4) 💳 Paiement

2. Menu

2.1 Téléphone

Touchez l'icône de téléphone pour activer/désactiver les appels par Bluetooth. Pour activer cette fonction, vous devez connecter la fonction « Audio Bluetooth » affichée sur la montre. Une fois les appels Bluetooth activés, vous pouvez répondre aux appels et raccrocher le téléphone depuis votre montre.

2.2 Messages

Connectez-vous à l'appli « Lotus SmarTime ». Pour commencer, vous devez autoriser l'appli à accéder aux SMS, aux appels et, si vous le souhaitez, aux autres notifications du téléphone portable. Une fois cela fait, la montre affiche les notifications du téléphone portable.

2.2.1. Notification d'appels entrants :

Activez les appels entrants dans l'appli. Lorsque vous recevez un appel, la montre s'allume et vibre.

2.2.2. Notification des messages :

Activez les SMS dans l'appli. Lorsque vous recevez un message, la montre vibre et affiche le message.

2.2.3. Notifications d'autres applis :

Activez les notifications des applis, toutes ou sélectionnez celles que vous souhaitez. Lorsque vous recevez un message, la montre vibre et affiche le message.

2.3 Contacts

Pour ajouter vos contacts fréquents, dans l'appli, accédez « Dispositif/Contacts fréquents » et ajoutez les contacts en choisissant ceux souhaités sur votre téléphone portable. Puis synchronisez les contacts sur votre montre. Une fois cela fait, vous pouvez les appeler depuis la liste de votre montre.

2.4 Registre d'appels

2.4.1. Registre d'appels :

Cette fonction vous permet d'afficher le registre des appels reçus et effectués. Le registre peut stocker jusqu'à 50 appels. Une fois plein, le registre est remplacé. Touchez sur n'importe quel numéro du registre pour le rappeler.

2.4.2. Clavier téléphonique

Tapez le numéro de téléphone, puis touchez l'icône d'appel.

2.5 Données

Les données de santé sont activées par défaut. Sur le cadran principal, balayez vers la gauche pour afficher les données ; les données disponibles sont : nombre de pas, distance et calories. Les données sont remises à zéro tous les jours à minuit (00 :00). Si vous souhaitez sauvegarder les données, vous devez vous connecter à l'appli tous les jours.

2.6 Sports

2.6.1 Sélectionnez le sport que vous souhaitez (marche, vélo, saut à la corde, badminton, basket, football), puis touchez pour commencer et pauser la séance ou appuyez sur l'un des boutons. Touchez pour arrêter la séance.

2.6.2 La séance d'exercice doit durer plus d'une minute pour qu'elle puisse être sauvegardée ; dans le cas contraire, lorsque vous arrêtez la séance, le message « Données insuffisantes pour sauvegarder » s'affiche. Si vous souhaitez sauvegarder les données, vous devez vous connecter à l'appli tous les jours.

2.7 Rythme cardiaque

Assurez-vous que la montre est bien ajustée sur votre poignet, puis sélectionnez « Rythme cardiaque » pour commencer à la mesurer. La mesure prend entre 10 et 20 secondes.

2.8 Pression artérielle

Assurez-vous que la montre est bien ajustée sur votre poignet, puis sélectionnez « Pression artérielle » pour commencer à la mesurer. La mesure prend entre 10 et 20 secondes.

2.9 Musique

Connectez-vous à l'appli, puis commencez à écouter votre musique sur votre téléphone portable. Sélectionnez « Musique » ; une fois cela fait, vous pouvez écouter, pauser et passer la musique de votre téléphone portable. Si l'audio Bluetooth est connecté au téléphone, la musique s'écoute à travers le haut-parleur de la montre. Pour désactiver le haut-parleur de la montre, déconnecter l'audio Bluetooth.

2.10 Moniteur du sommeil

En portant la montre durant la nuit, vous pouvez suivre votre sommeil de 18 h à 10 h du matin du jour suivant. La montre affiche la durée de sommeil profond, de sommeil léger et la durée totale de votre sommeil. Si vous souhaitez sauvegarder les données, vous devez vous connecter à l'appli tous les jours.

2.11 Chronomètre

Le chronomètre est disponible dans le menu ou dans les accès directs. Pour démarrer et pauser le chronomètre, touchez l'icône ou appuyez sur le bouton. Touchez pour l'arrêter.

2.12 Calculatrice

Utilisez la calculatrice pour additionner, soustraire, multiplier et diviser.

2.13 Trouver téléphone

Connectez-vous à l'appli, et touchez « Trouver téléphone » dans le menu, le téléphone vibre et sonne, si la configuration du téléphone portable le permet. Ouvrez l'appli pour le désactiver.

2.14 Respiration

Avant de toucher pour commencer, vous pouvez, si vous le souhaitez, configurer le rythme respiratoire (lent/moyen/rapide) et la durée (1, 2 ou 3 min).

2.15 Massage

Touchez le bouton vert pour commencer le massage ; touchez le bouton rouge pour arrêter le massage.

2.16 Style de menu

Vous permet de sélectionner le menu en liste ou rotatif.

2.17 Paramètres

2.17.1 Langage

Par défaut, la langue de la montre sera la même que celle du téléphone portable auquel vous vous connectez. Si la langue de votre téléphone portable n'est pas disponible sur la montre, la langue établie par défaut sera l'anglais. 6 langues différentes sont disponibles. Sélectionnez « Langue » dans « Paramètres », puis choisissez la langue que vous souhaitez.

2.17.2 Changer cadran

Vous pouvez changer de cadran en balayant vers la droite ou vers la gauche et en touchant le cadran préféré. Vous pouvez également le personnaliser ou sélectionner plus de cadrans depuis l'option « Cadrans de montre » de l'appli.

2.17.3 Durée d'affichage :

Vous permet d'établir une durée d'affichage. L'écran d'affichage s'éteint automatiquement lorsque la durée établie s'est écoulée.

2.17.4 Intensité de vibration

Vous permet de régler l'intensité de vibration de la montre.

2.17.5 Mot de passe

Vous permet d'établir un mot de passe pour protéger les données de votre dispositif. Activez le mot de passe. Saisissez un mot de passe de 4 chiffres. Une fois cela fait, vous devez saisir votre mot de passe pour pouvoir utiliser les fonctions. Vous pouvez également modifier le code.

2.17.6 Rétablir la configuration d'usine

Lorsque vous touchez « Rétablir la configuration d'usine », toutes les données de la montre sont supprimées.

2.17.7 Téléphone Bluetooth

Touchez l'icône de téléphone pour activer/désactiver les appels par Bluetooth. Pour activer cette fonction, vous devez connecter la fonction « Audio Bluetooth » affichée sur la montre. Une fois les appels Bluetooth activés, vous pouvez répondre aux appels et raccrocher le téléphone depuis votre montre.

3. Se connecter à l'appli

3.1. Télécharger et installer l'appli « Lotus SmarTime ».

Veillez scanner le code QR suivant pour télécharger et installer l'appli.



Connecter la montre au téléphone portable :

Téléchargez l'appli « Lotus SmarTime » et installez-la.

• **Android** : Dans Google Play, cherchez l'appli « LOTUS SmarTime » pour l'installer



• **iOS** : Dans Apple Store, cherchez l'appli « LOTUS SmarTime » pour l'installer



3.2 Connecter la montre



Lorsque vous allumez la montre, la connexion Bluetooth s'active et est disponible. Ouvrez l'appli, accédez à « Dispositif » et « Connecter dispositif ». L'appli lance la recherche des dispositifs visibles. Lorsque l'indication « Lotus S15 » apparaît, sélectionnez-la, et touchez « Connecter ».

Une fois que la montre est connectée à l'appli, l'heure de la montre se synchronise avec celle du téléphone portable.

2.2.1 Bluetooth connecté : 

2.2.2 Bluetooth déconnecté : 

2.3 Audio Bluetooth connecté

Dans « À propos de »,  recherchez le nom Bluetooth, puis accédez aux paramètres Bluetooth du téléphone portable et connectez-vous. Une fois connecté, balayez vers la droite sur le cadran. Dans le menu des accès directs, touchez l'icône  pour activer ou désactiver l'audio Bluetooth.

3.4 Déconnecter la montre

Pour déconnecter la montre, dans l'appli, accédez à « Dispositif/Déconnecter montre ». Pour désactiver l'audio Bluetooth, accédez aux accès directs de la montre et touchez l'icône de téléphone.

Les utilisateurs iPhone doivent également sélectionner « Oublier cet appareil » dans le menu du téléphone portable.

Veillez noter que vous devez être connecté pour pouvoir sauvegarder et synchroniser les données dans l'appli.

3.5 Trouver dispositif

Si vous êtes connecté, dans l'appli, touchez « Trouver montre » pour la localiser. La montre vibre et l'écran d'affichage s'allume. Appuyez sur le bouton pour confirmer que vous avez trouvé la montre.

3.6 Appareil photo

Touchez « Prendre photo » dans l'appli pour activer l'appareil photo à distance sur la montre. Touchez l'icône d'appareil photo de la montre pour prendre une photo. Les photos sont automatiquement sauvegardées dans la galerie du téléphone portable.

3.7 Synchronisation

Connectez la montre à l'appli. Les données de la montre sont automatiquement synchronisées dans l'appli.

3.8 Gestes

Activez la fonction « Gestes » pour allumer votre montre d'un simple mouvement du poignet.

3.9 Rappel

Choisissez la manière dont vous souhaitez être notifié dans « Dispositif/Plus/Rappel ». Seulement par affichage ou vibration, ou les deux.

3.10 Ne pas déranger

Activez le mode « DND » si vous ne souhaitez pas être dérangé par les notifications de la montre. En outre, vous pouvez établir une durée spécifique ou une heure de début et de fin. Après avoir réglé le mode « DND » dans « Appli/Dispositif/Plus/Ne pas déranger », touchez « Sauvegarder » pour l'activer.

3.11 Alarme

Pour activer une alarme, accédez à « Appli/Dispositif/Plus/Alarme ». Une fois que vous avez établi l'alarme dans l'appli, la montre se synchronise automatiquement.

3.12 Rappel sédentaire

Pour activer le rappel « Sédentaire », accédez à « Appli/Dispositif/Plus/Sédentaire ». Réglez l'heure de début et de fin, la fréquence des rappels, le seuil de sédentarité, l'heure et le jour de répétition. Une fois le rappel activé, la montre vibre et l'icône du rappel apparaît pour vous indiquer que vous devez bouger.

3.13 Rappel de prise d'eau

Pour activer le rappel « Boire de l'eau », accédez à « Appli/Dispositif/Plus/Boire de l'eau ». Réglez l'heure de début et de fin et la fréquence des rappels, activez la barre de rappel « Boire de l'eau », et sauvegardez. Une fois le rappel activé, la montre vibre et l'icône du rappel apparaît pour vous indiquer que vous devez boire de l'eau.

3.14 Cadrans de montre

Une fois connecté, vous pouvez choisir différents cadrans dans l'appli et les charger dans la montre. Pour ce faire, accédez à « Appli/Dispositif/Cadrans montre », sélectionnez le cadran que vous souhaitez en le touchant et touchez « Charger dans montre ». La montre se réinitialise lorsque le cadran de montre est chargé.

Pour personnaliser le cadran, accédez à « Appli/Dispositif/Cadrans montre », sélectionnez le cadran avec une icône de caméra. Touchez le cadran, puis choisissez « Prendre photo » ou « Galerie ». Une fois terminé, touchez « Charger dans montre ». La montre se réinitialise lorsque le cadran de montre est chargé.

3.15 Mon code QR

Pour configurer la fonction de paiement de la montre, dans l'appli « Lotus SmarTime », accédez à « Mon code QR » et sélectionnez l'appli de paiement que vous souhaitez. Faites une capture d'écran de votre code QR de paiement depuis l'appli de paiement que vous avez sélectionnée, puis synchronisez-la avec l'appli « Lotus SmarTime ». Puis synchronisez la montre. Vous trouverez le code QR dans les accès directs de la montre.

3.16 Version du firmware

Indique la version actuelle du firmware de la montre et, le cas échéant, affiche la nouvelle version disponible. Pour mettre à jour le firmware, veuillez suivre les instructions de l'appli.

Foire aux questions

Veuillez éviter l'exposition prolongée de la montre à des températures extrêmes, étant donné que cela pourrait entraîner des dommages permanents.

Pourquoi je ne peux pas utiliser une montre intelligente pour prendre un bain chaud ?

La différence entre la température de l'eau du bain et celle de l'air extérieur peut entraîner l'apparition de vapeur d'eau ou de condensation. Cette vapeur d'eau, sous forme de gaz, ayant une molécule à la taille très réduite, peut facilement pénétrer la montre. Un court-circuit dans le circuit interne de la montre peut se produire et endommager la plaque de circuit de la montre, affectant ainsi le fonctionnement de celle-ci.

Pourquoi la montre ne s'allume pas ou pourquoi il est impossible de la charger ?

Si, une fois la montre reçue, celle-ci ne s'allume pas correctement, il se pourrait qu'elle ait subi un impact durant son transport ayant endommagé la batterie. Branchez la montre pour la charger et l'activer.

Si la charge de la batterie est trop faible, ou si la montre n'a pas été utilisée durant longtemps et elle ne s'allume pas, connectez le câble et chargez-la durant plus d'une demi-heure pour l'activer.

Clause de non-responsabilité

La méthode de capture de la fréquence cardiaque à travers un capteur sensoriel utilisé par cette montre LOTUS n'atteint pas le niveau de précision et d'exactitude d'un instrument médical professionnel, ni ne peut garantir des lectures stables équivalentes. La montre ne peut pas remplacer un instrument médical pour détecter ou diagnostiquer des maladies cardiaques ou d'autres maladies.

Par conséquent, et en ce qui concerne cette fonction, l'usage de l'appareil est exclusivement destiné à des fins récréatives. De multiples facteurs (y compris le niveau de contact de la peau, la pigmentation de la peau, les tatouages, des mouvements de bras brusques, etc.) peuvent affecter la véracité des données fournies par le capteur. Veuillez garder à l'esprit le fait que la fréquence cardiaque réelle peut être plus élevée ou plus faible que celle indiquée par la lecture fournie par le capteur optique à un moment donné.

En cas de tout soupçon d'anomalie, veuillez toujours consulter votre médecin et, en cas d'urgence, veuillez contacter immédiatement les services d'urgences de votre zone.

Festina Lotus SA n'engage aucunement sa responsabilité envers toute réclamation pouvant découler de l'usage et/ou de l'interprétation que l'utilisateur de l'appareil et/ou des tiers pourraient faire des renseignements concernant la fréquence cardiaque, fournis par leurs appareils.



En vertu des réglementations relatives à la manipulation de déchets découlant d'équipements électriques et électroniques, les produits de fabrication de montres en fin de vie devront être collectés séparément pour leur traitement. Vous pourrez donc vous débarrasser de vos produits de montre à quartz à n'importe lequel de nos points de vente ou à tout autre point de collecte autorisé. La collecte sélective, le traitement, le tri et le recyclage de ces produits contribuent à la protection de l'environnement et de notre santé.



Outdoor Sportuhr Benutzerhandbuch 50047, 50048



Vielen Dank für den Kauf dieser Lotus Smartime-Uhr.

Dieses Handbuch enthält eine vollständige Erklärung der Bedienung und der Funktionen der Uhr. Bitte beachten Sie, dass die **Festina Lotus SA** sich das Recht vorbehält, den Inhalt dieses Handbuchs ohne vorherige Ankündigung zu ändern.

Ihr Kauf sollte die Smart-Uhr selbst, ein zusätzliches Armband und ein Ladekabel enthalten.

Dieses Produkt sollte nicht unter der Dusche oder in der Sauna/im Dampfbad getragen werden, da das Eindringen von Dampf möglich ist. Jeglicher Wasserschaden, der aufgrund der Nichtbeachtung der Bedienungsanleitung entsteht, ist von der Garantie ausgeschlossen.

1. Einführung in die Funktionen

1.1 Tasten

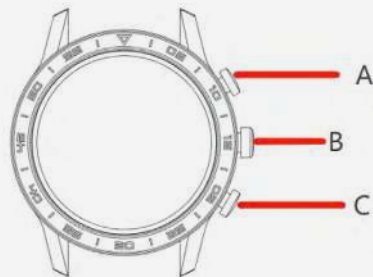

Taste A: Drücken, um die Anzeige einzuschalten. In einer Funktion diese Taste drücken, um zum Zifferblatt zurückzukehren. Auf dem Zifferblatt diese Taste drücken, um die Anzeige abzuschalten. Langes Drücken für Einschalten und Ausschalten.

Taste B: Drehen der Taste, um das Zifferblatt zu ändern. Doppeltes Drücken der Taste, um den Menüstil zu ändern.

Taste C: Drücken der Taste, um direkt zum Sportmodus zu wechseln.

1.2 Ladeanleitung

Das magnetische Laden ist unten dargestellt. Es kann über den PC USB-Anschluss oder ein 5 V-Ladegerät geladen werden. Der Ladevorgang ist nach ungefähr 2 Stunden abgeschlossen.

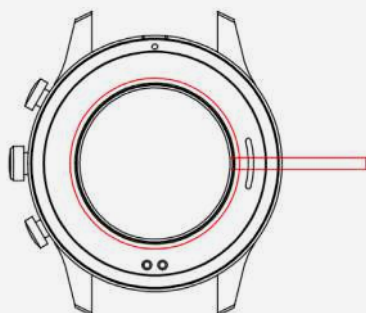

⚠ Bitte verwenden Sie das kabellose Lade-pad aus der Box oder ein passendes kabelloses Lade-pad mit „Lotus“ + „50047/50048“, das Sie über einen legalen Kanal erworben haben. Der Einsatz ungeeigneter kabelloser Ladepads kann zu einer Beschädigung der Uhr führen.

1.3 Funktion der Schnelltasten:

- 1) Wischen Sie auf dem Zifferblatt von rechts nach links, um Daten einzugeben. Wischen Sie nach links, um die Herzfrequenz-Messung aufzurufen. Wischen Sie erneut, um weitere Funktionen hinzuzufügen.
- 2) Wischen Sie nach unten, um zur Schnellstasteneinstellung zu gelangen.
- 3) Wischen Sie nach rechts, um den Benachrichtigungsverlauf und die zuletzt verwendeten Funktionen einzusehen.
- 4) Wischen Sie nach oben, um zum Menü zu gelangen, wischen Sie im Menü erneut, um das gesamte Menü einsehen zu können.
- 5) Langes Drücken auf das Zifferblatt, um zur Änderung des Zifferblatt-Modus zu gelangen. Wischen Sie, um auszuwählen, und klicken Sie, um zu bestätigen.

1.4 Schnellstasteneinstellmenü

Wischen Sie auf dem Zifferblatt nach unten, um Datum, Bluetooth-Verbindungsstatus, Batterieladestand und Uhrzeit aufzurufen.

- 1) ⓘ Über (About) zeigt die FW-Version und MAC
- 2) ⚙ Einstellungen
- 3) ☀ Helligkeit
- 4) 💳 Bezahlung

2. Menü

2.1 Telefon

Tippen Sie auf das Telefonsymbol, um Bluetooth-Anruf ein-/auszuschalten. Zur Aktivierung muss das Pairing des auf der Uhr angezeigten Watch Audio Bluetooth durchgeführt werden. Wenn Bluetooth-Anruf aktiviert ist, können Sie die Uhr zur Entgegennahme/Beendigung eines Anrufs nutzen.

2.2 Nachrichten

Verbinden Sie die Uhr mit der Lotus SmartTime-Anwendung. Sie müssen der App zunächst die Erlaubnis erteilen, SMS, Anrufe oder andere Benachrichtigungen auf dem Smartphone anzuzeigen. Dann kann das Gerät dieselben Benachrichtigungen anzeigen wie auf dem Smartphone selbst.

2.2.1. Benachrichtigung Eingehender Anruf:

Aktivieren Sie Eingehender Anruf in der App. Das Licht schaltet sich ein und die Uhr vibriert, wenn ein Anruf eingeht.

2.2.2. Benachrichtigungen zu Nachrichten:

Aktivieren Sie SMS in der App. Die Uhr zeigt die Nachrichten und vibriert, wenn eine neue Nachricht eingeht.

2.2.3. Sonstige APP-Benachrichtigungen:

Aktivieren Sie alle oder ausgewählte APP-Benachrichtigungen. Die Uhr zeigt die Nachrichten und vibriert, wenn eine neue Nachricht eingeht.

2.3 Kontaktperson

Suchen Sie Häufige Kontakte in der App unter Gerät/Häufige Kontakte und fügen Sie Kontakte von Ihren Smartphone-Kontakten hinzu. Danach synchronisieren Sie die Uhr und können Anrufe aus der Liste Ihrer Uhr ausführen.

2.4 Anrufaufzeichnungen

2.4.1. Anrufaufzeichnungen:

Zeigt die Aufzeichnungen der verbundenen und gewählten Anrufe. Es können mehr als 50 Anrufe aufgezeichnet werden. Wenn der Speicher voll ist, werden die ersten überschrieben. Klicken Sie für einen Rückruf auf eine beliebige Anrufaufzeichnung.

2.4.2. Wahlstatatur:

Geben Sie die gewünschte Telefonnummer ein und tippen Sie auf das Anrufsymbol.

2.5 Daten

Gesundheitsdaten sind standardmäßig aktiviert. Wischen Sie auf dem Zifferblatt nach links, um zu den Datenaufzeichnungen für Schritte, Distanz und Kalorien zu gelangen. Die Daten werden täglich nach 24 Uhr gelöscht. Sie können die Daten speichern, indem Sie sich jeden Tag mit der App verbinden.

2.6 Sport

2.6.1 Sport auswählen (Gehen, Joggen, Radfahren, Seilspringen, Badminton, Basketball, Fußball) und eine Trainingseinheit durch Antippen oder Drücken einer beliebigen Taste starten und unterbrechen. Stopp der Trainingseinheit durch Antippen.

2.6.2 Das Workout kann nur gespeichert werden, wenn es mehr als 1 Min. dauert, ansonsten erscheint bei Betätigung der Stopptaste „zu wenige Daten für eine Speicherung“. Sie können die Daten speichern, indem Sie sich jeden Tag mit der App verbinden.

2.7 Herzfrequenz

Tragen Sie die Uhr fest um Ihr Handgelenk, wählen Sie Herzfrequenz, um die Messung zu starten. Die Messung ist innerhalb von 10 - 20 Sekunden beendet.

2.8 Blutdruck

Tragen Sie die Uhr fest um Ihr Handgelenk. Wählen Sie Blutdruck, um die Messung zu starten. Die Messung ist innerhalb von 10 - 20 Sekunden beendet.

2.9 Musik

Wenn Sie mit der APP verbunden sind, können Sie Musik auf Ihrem Smartphone starten. Wählen Sie Musik und steuern Sie die Musik auf Ihrem Smartphone mit Start, Pause und Überspringen. Nach der Verbindung mit dem Audio Bluetooth des Smartphones wird Musik über den Lautsprecher der Uhr abgespielt. Zum Ausschalten der Uhren-Lautsprecher trennen Sie Audio Bluetooth.

2.10 Schlafmonitoring

Wenn Sie die Uhr in der Nacht tragen, wird Ihr Schlaf von 18 Uhr bis 10 Uhr am nächsten Morgen überwacht. Die Uhr zeigt Tiefschlaf, Leichtschlaf und Gesamtschlafdauer an. Sie können die Daten speichern, indem Sie sich jeden Tag mit der App verbinden.

2.11 Stoppuhr

Suchen Sie die Stoppuhr im Menü oder über die Schnell Tasten. Start und Pause erfolgen über das Antippen des Symbols oder Drücken der Taste. Stopp durch Antippen.

2.12 Rechner

Verwenden Sie den Rechner für +, -, x und ÷

2.13 Telefon finden

Wenn Sie mit der App verbunden sind, tippen Sie im Menü auf Telefon finden, das Smartphone vibriert und gibt einen Piepton aus, wenn dies von Ihren Smartphone-Einstellungen erlaubt wird. Öffnen Sie zum Abschalten die App.

2.14 Atmung

Bevor Sie auf Start tippen, können Sie die Atemgeschwindigkeit (gering/mittel/hoch) und die Dauer (1, 2 oder 3 Min.) einstellen.

2.15 Massage

Tippen Sie auf die grüne Taste, um die Massage zu starten, tippen Sie auf die rote Taste, um die Massage zu beenden.

2.16 Menüstil

Wählen Sie zwischen Liste und rotierendem Menü.

2.17 Einstellungen

2.17.1 Sprache

Die Sprache der Uhr ist standardmäßig identisch mit der Sprache des verbundenen Smartphones. Wenn die Sprache Ihres Smartphones auf der Uhr nicht verfügbar ist, wird als Voreinstellung Englisch angezeigt. Es können 6 Sprachen eingestellt werden. Wählen Sie Sprache in den Einstellungen und dann Ihre bevorzugte Sprache.

2.17.2 Zifferblatt-Umschaltung

Wechseln Sie Ihr Zifferblatt durch Wischen nach rechts oder links, um das bevorzugte Zifferblatt auszuwählen und anzutippen. Sie können das Zifferblatt auch über die größere Auswahl in der App persönlich anpassen oder auswählen.

2.17.3 Bildschirm-Ausschaltzeit:

Stellen Sie die Bildschirm-Ausschaltzeit ein. Die Uhr schaltet den Bildschirm automatisch aus, sobald die Ausschaltzeit erreicht ist.

2.17.4 Vibrationsintensität

Stellt die Vibrationintensität der Uhr ein.

2.17.5 Passwort

Verwenden Sie ein Passwort, um den Content Ihres Geräts zu sichern. Aktivieren Sie den Passwort-Schalter. Wählen Sie einen 4-stelligen Pin. Danach müssen Sie das Passwort eingeben, um die Funktionen nutzen zu können. Der Pin kann auch geändert werden.

2.17.6 Rückstellung auf Werkseinstellungen
Wenn Sie Rückstellung auf Werkseinstellungen auswählen, werden alle gespeicherten Daten der Uhr gelöscht.

2.17.7 Bluetooth-Telefon

Tippen Sie auf das Telefonsymbol, um Bluetooth-Anruf ein-/auszuschalten. Zur Aktivierung muss das Pairing des auf der Uhr angezeigten Watch Audio Bluetooth durchgeführt werden. Wenn Bluetooth-Anruf aktiviert ist, können Sie die Uhr zur Entgegennahme/Beendigung eines Anrufs nutzen.

3. Verbinden mit der APP

3.1. Laden Sie die Lotus SmartTime-App herunter und installieren Sie sie.

Scannen Sie den folgenden QR-CODE, um die APP herunterzuladen und zu installieren.



Verbinden Sie das Gerät mit dem Smartphone:

Zunächst die Lotus SmartTime-App herunterladen und installieren.

• **Android:** Suche in Google Play „LOTUS SmartTime“ zur Installation



• **iOS:** Suche in Apple Store „LOTUS SmartTime“ zur Installation



3.2 Uhr verbinden



Bluetooth ist aktiviert und sichtbar, sobald die Uhr eingeschaltet wird. Öffnen Sie die APP und gehen Sie zu Gerät, dann zu Gerät verbinden. Die APP führt einen Scan zur Suche des Geräts durch. Wenn es erscheint, wählen Sie „Lotus S15“ aus und führen das Pairing durch.

Die Uhrzeit wird mit dem Smartphone synchronisiert, wenn es mit der App verbunden ist.

3.2.1 Bluetooth-Verbindung: 

3.2.2 Abschalten von Bluetooth: 

3.3 Verbinden über Audio Bluetooth

Suchen Sie unter Über (About)  en Bluetooth-Namen und gehen Sie dann zu den Bluetooth-Einstellungen des Smartphones und verbinden es. Sobald die Verbindung hergestellt ist, wischen Sie auf dem Zifferblatt nach rechts. Im Menü der Schnellasten tippen Sie auf das Symbol , um Audio Bluetooth zu aktivieren oder zu deaktivieren.

3.4 Uhr Abschalten

Trennen Sie die Uhr in der App; Gerät/Uhr trennen. Trennen Sie Audio Bluetooth über die Schnellasten in der Uhr und tippen Sie auf das Telefonsymbol.

iPhone-Nutzer müssen auch im Bluetooth-Menü Ihres Smartphones „Gerät vergessen“ auswählen.

Bitte beachten Sie, dass Sie verbunden sein müssen, um die Daten synchronisieren und in der App speichern zu können.

3.5 Gerät finden

Wenn Sie verbunden sind, tippen Sie in der App auf Uhr finden, um die Uhr zu lokalisieren. Die Anzeige der Uhr leuchtet auf und die Uhr vibriert. Bestätigen Sie Uhr gefunden durch Drücken der entsprechenden Taste.

3.6 Kamera

Tippen Sie auf „Foto aufnehmen“ in der App, um die Fernauslösung der Kamera auf der Uhr zu aktivieren. Tippen Sie auf das Kamerasymbol auf der Uhr, um ein Foto aufzunehmen. Die Bilder werden automatisch in der Telefon-Gallery gespeichert.

3.7 Synchronisierung

Verbinden Sie die Uhr mit der App. Die Uhrdaten werden automatisch mit der App synchronisiert.

3.8 Anzeige durch Bewegung einschalten

Bei Aktivierung von Anzeige durch Bewegung einschalten in der App leuchtet die Anzeige der Uhr auf, sobald Sie Ihr Handgelenk bewegen.

3.9 Erinnerungs-Modus

Unter Gerät/Mehr/Erinnerungs-Modus stellen Sie die Art ein, in der Sie benachrichtigt werden möchten. Nur über Anzeige oder Vibration oder beides.

3.10 Nicht Stören-Modus

Wenn Sie von der Uhr nicht mit Benachrichtigungen gestört werden möchten, aktivieren Sie den Nicht-Stören-Modus. Sie können die Einstellung auch auf eine bestimmte Länge oder für eine bestimmte Uhrzeit vornehmen. Nach Eingabe Ihrer Einstellungen unter App/Gerät/Mehr/Nicht stören drücken Sie zur Aktivierung auf Speichern.

3.11 Alarm

Stellen Sie den Alarm unter App/Gerät/Mehr/Alarm ein. Nach der Einstellung und Speicherung des Alarms in der App wird die Uhr synchronisiert.

3.12 Sitz Erinnerung

Stellen Sie Ihre Sitz Erinnerung unter App/Gerät/Mehr/Sitz Erinnerung ein. Stellen Sie die Start- und Endzeit, Erinnerungsfrequenz und Sitzgrenzwert, Wiederholzeit und Wiederholtage ein. Die Uhr vibriert und das Sitz Erinnerung-Symbol erscheint, wenn es Zeit ist, sich zu bewegen.

3.13 Erinnerung Wasser trinken

Stellen Sie die Erinnerung Wasser trinken unter App/Gerät/Mehr/Erinnerung Wasser trinken ein. Stellen Sie die Start- und Endzeit, Erinnerungshäufigkeit ein und aktivieren Sie die Leiste „Erinnerung Wasser trinken“, dann speichern. Die Uhr vibriert und das Symbol Wasser trinken erscheint zur Erinnerung auf der Anzeige.

3.14 Zifferblatt

Wenn Sie verbunden sind, können Sie in der App zwischen verschiedenen Zifferblättern auswählen und auf die Uhr übertragen. Gehen Sie zu App/Gerät/Zifferblatt, wählen Sie durch Antippen Ihr Lieblings-Zifferblatt aus und tippen Sie auf „Mit der Uhr synchronisieren“. Die Uhr startet neu, wenn das ausgewählte Zifferblatt hochgeladen ist.

Um ein Zifferblatt persönlich anzupassen, gehen Sie zu App/Gerät/Zifferblatt und wählen das Zifferblatt über ein Kamerasymbol aus. Tippen Sie auf das Zifferblatt und wählen Sie Foto aufnehmen oder wählen Sie ein Foto aus dem Album. Danach tippen Sie auf Uhr synchronisieren. Die Uhr startet neu, wenn das Zifferblatt synchronisiert ist.

3.15 Mein QR-Code

Zur Einstellung der Zahlungsfunktion auf Ihrer Uhr gehen Sie zu My QR-Code in der Lotus SmarTime-App und wählen eine der Zahlungs-Apps. Machen Sie einen Screenshot Ihres Zahlungs-QR-Codes in der ausgewählten Zahlungs-App und synchronisieren Sie ihn mit der Lotus SmarTime-App. Synchronisieren Sie danach die Uhr. Sie finden den QR-Code in den Kurzfunktionen der Uhr.

3.16 Firmware-Version

Die Firmware-Version der Uhr wird hier angezeigt und sobald eine neue Version für die Uhr verfügbar ist, wird dies mitgeteilt. Zur Aktualisierung der Firmware folgen Sie bitte den Anweisungen in der App.

FAQ

Bitte vermeiden Sie es, das Gerät über längere Zeiträume extremen Temperaturen auszusetzen, da dies bleibende Schäden verursachen kann.

Warum darf ich die Uhr nicht unter der heißen Dusche tragen?

Bei plötzlichen Veränderungen der Wassertemperatur entsteht Wasserdampf oder Kondensation. Der Wasserdampf befindet sich in der Gasphase und die Moleküle sind dabei so winzig, dass sie leicht in die Uhr eindringen können. Dadurch kann es im inneren Schaltkreis der Uhr zu einem Kurzschluss kommen, der die Platine der Uhr beschädigen und das Funktionieren der Uhr beeinträchtigen kann.

Wieso geht die Uhr nicht an? Wieso lädt sie nicht?

Sollte die Uhr nach Empfang nicht sofort angehen, kann dies an Stoßschäden während des Transports der Uhr liegen, die den Akku beeinträchtigt haben. Ladekabel zur Aktivierung anschließen.

Ist der Akkustand zu niedrig oder wurde die Uhr für einen längeren Zeitraum nicht verwendet und geht nicht an, schließen Sie bitte das Ladekabel an und laden Sie sie länger als eine halbe Stunde, um sie zu aktivieren.

Haftungsausschluss

Die von dieser LOTUS-Uhr verwendete Methode zur Erfassung der Herzfrequenz durch einen optischen Sensor erreicht weder die Präzision noch die Genauigkeit eines professionellen, medizinischen Geräts und gleichwertige, stabile Messwerte können nicht garantiert werden. Die Uhr kann ein medizinisches Gerät in seiner Funktion, Pathologien, Herz- oder andere Krankheiten zu erkennen oder zu diagnostizieren, nicht ersetzen.

Folglich und im Hinblick auf diese Funktion ist das Gerät nur für den Freizeitgebrauch bestimmt. Mehrere Faktoren (einschließlich Grad des Hautkontakts, Pigmentierung, Tätowierungen, plötzliche Armbewegungen usw.) können die Genauigkeit der vom Sensor gelieferten Daten beeinträchtigen. Bitte bedenken Sie, dass die tatsächliche Herzfrequenz zu einem bestimmten Zeitpunkt höher oder niedriger sein kann als der vom optischen Sensor angezeigte Messwert.

Wenn Sie eine Anomalie vermuten, konsultieren Sie immer Ihren Arzt und wenden Sie sich im Notfall sofort an die Notfalldienste vor Ort.

Festina Lotus SA übernimmt keine Haftung für Ansprüche, die sich aus der Verwendung und/oder Interpretation der von ihren Geräten gelieferten Herzfrequenzinformationen durch den Benutzer des Geräts und/oder Dritte ergeben könnten.



Für das Entsorgen von ausgedienten Elektro- und Elektronik-Altgeräten gelten spezielle Regeln. Diese Produkte dürfen nach dem Gesetz nicht zusammen mit dem Restabfall entsorgt werden. Sie können Ihre Uhr entweder bei einem unserer Einzelhändler oder auf einem Wertstoffhof entsorgen. Mit einer sicheren und getrennten Entsorgung helfen Sie mit, die Materialien zu recyceln und schützen die Gesundheit und die Umwelt.



**Outdoor Sports Watch
Manuale utente
50047, 500486**



Grazie per aver acquistato questo orologio Lotus SmartTime.

Il manuale fornisce una spiegazione completa del suo funzionamento e delle sue funzioni. Si prega di notare che **Festina Lotus SA** si riserva il diritto di apportare modifiche al contenuto di questo manuale senza preavviso.

La scatola contiene: lo smartwatch stesso, un cinturino di ricambio aggiuntivo e un cavo di ricarica.

Questo prodotto non deve essere indossato durante la doccia o utilizzato in una sauna/bagno turco poiché non è possibile impedire al vapore di entrare nell'orologio. Eventuali danni causati dall'acqua al prodotto a causa del mancato rispetto di queste istruzioni non saranno coperti dalla garanzia.

1. Presentazione delle funzioni

1.1 Pulsanti:

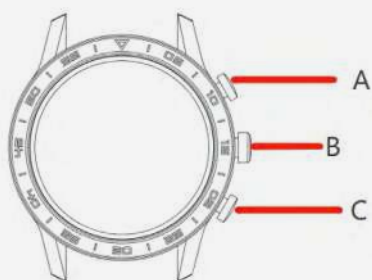

Pulsante A: Premere per accendere il display. A partire da una funzione, premere per tornare al Quadrante. Dal Quadrante, premere per spegnere il display. Mantenere premuto per accendere o spegnere.

Pulsante B: Ruotare il pulsante per accendere il QUADRANTE. Premere doppiamente il pulsante per cambiare lo stile di menù.

Pulsante C: Premere per accedere direttamente alla modalità sportiva.

1.2 Istruzioni per il caricamento:

La ricarica magnetica avviene come illustrato successivamente. Compatibile con PC USB o caricatore 5V. La ricarica completa della batteria richiede circa 2 ore.

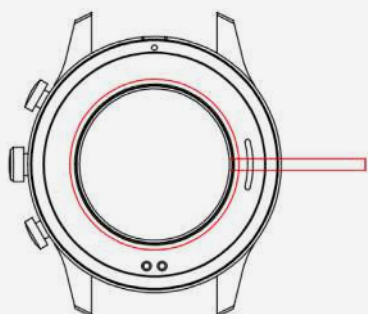

⚠ Si prega di utilizzare il pad di ricarica wireless contenuto nella scatola, oppure di utilizzare il corrispondente pad di ricarica wireless compatibile con "Lotus" + "50047/50048" regolarmente acquistato. L'uso di pad di ricarica wireless non compatibili può provocare danni all'orologio.

1.3 Funzioni tasti rapidi:

1) Dal Quadrante, scorrere da destra a sinistra per inserire i Dati. Scorrere a sinistra nuovamente per accedere alla misurazione del Battito cardiaco. Scorrere nuovamente per aggiungere ulteriori funzioni.

2) Scorrere verso il basso per impostare i comandi rapidi.

3) Scorrere verso destra per la cronologia delle notifiche e delle ultime funzioni utilizzate.

4) Scorrere verso l'alto per il Menù e dopo l'accesso al Menù, scorrere nuovamente per visualizzare l'intero Menù

5) Realizzare una pressione prolungata sul Quadrante per cambiare la modalità del Quadrante. Scorrere per selezionare e cliccare per confermare.

1.4 Menù di configurazione comandi veloci

Dal Quadrante, scorrere verso il basso per consultare data, stato connessione Bluetooth, carica e ora.

- 1)** ⓘ A proposito, mostra versione FW e MAC
- 2)** ⚙ Configurazioni
- 3)** ☀ Luminosità
- 4)** 💳 Pagamento

2. Menù

2.1 Telefono

Digitare l'icona del Telefono per accendere/spegnere la chiamata via Bluetooth. Per attivare, è necessario accoppiare il Bluetooth Audio dell'orologio visualizzato nell'orologio. Dopo l'attivazione della chiamata Bluetooth, è possibile utilizzare l'orologio per rispondere/chiedere le chiamate.

2.2 Messaggi

Collegamento all'applicazione Lotus SmartTime. Inizialmente è necessario concedere i permessi all'APP per la visualizzazione di SMS, chiamate o altre notifiche del cellulare. Successivamente il dispositivo può mostrare le stesse notifiche del cellulare.

2.2.1. Notifica di chiamata in entrata:

Attivazione delle chiamate in entrata nell'APP. L'orologio si illumina e vibra quando c'è una chiamata in entrata.

2.2.2. Notifica di messaggi:

Attivazione SMS nell'APP. L'orologio mostra il messaggio e vibra quando c'è un messaggio in entrata.

2.2.3. Ulteriori notifiche dall'APP:

Attivazione notifiche APP, tutte o selezionate. L'orologio mostra il messaggio e vibra quando c'è un messaggio in entrata.

2.3 Persona di contatto

Trovare contatti frequenti nell'APP in Dispositivo/Contatti frequenti e aggiungere i contatti dai contatti del proprio telefono. Sincronizzarli quindi all'orologio e dopo sarà possibile chiamarli a partire dalla lista nell'orologio.

2.4 Registro chiamate

2.4.1. Registro delle chiamate:

Mostra i registri delle chiamate collegate o realizzate. Possono essere salvate più di 50 registrazioni di chiamate. Quando la memoria è completa, comincia a sovrascrivere. Cliccare su qualsiasi chiamata, per richiamare.

2.4.2. Tastierino:

digitare il numero di telefono desiderato e quindi l'icona di chiamata.

2.5 Dati

I dati sanitari sono attivati per default. Scorre a sinistra sul Quadrante per inserire le registrazioni dei Dati di passi, distanza e calorie. I dati verranno cancellati quotidianamente dopo le ore 00:00. I dati vengono salvati attraverso la connessione all'APP quotidiana.

2.6 Sport

2.6.1 Selezionare lo Sport (camminata, corsa, ciclismo, salto con la corda, badminton, pallacanestro, calcio) e iniziare o concludere una sessione digitando o premendo qualsiasi pulsante. Chiudere la sessione con la digitazione.

2.6.2 L'allenamento può essere memorizzato solo se dura più di 1 minuto. In caso contrario, comparirà la scritta "dati insufficienti per il salvataggio". I dati vengono salvati attraverso la connessione all'APP quotidiana.

2.7 Conteggio dei battiti cardiaci

Indossare l'orologio stretto al polso, selezionare il Battito cardiaco per avviare la misurazione. La misurazione si completerà in 10-20 secondi.

2.8 Pressione sanguigna

Indossare l'orologio stretto al polso. Selezionare la pressione sanguigna per iniziare la misurazione. La misurazione si completerà in 10-20 secondi.

2.9 Musica

Collegarsi all'APP, avviare qualsiasi musica sul cellulare. Selezionare Musica, per cui è possibile controllare la musica del cellulare con i tasti di avvio, pausa e skip. Nel momento in cui il telefono è collegato all'Audio Bluetooth, la musica verrà emessa attraverso l'altoparlante dell'orologio. Per spegnere l'altoparlante dell'orologio, scollegare Audio Bluetooth.

2.10 Monitoraggio del sonno

Indossare l'orologio la sera e il Sonno sarà monitorizzato ogni sera a partire dalle ore 18:00 fino alle 10:00 del mattino successivo. Sul display compaiono i dati di sonno profondo, sonno leggero e durata totale del sonno. I dati vengono salvati attraverso la connessione all'APP quotidiana.

2.11 Cronometro

Trovare il Cronometro nel menù o nei comandi rapidi. Avviare e mettere in pausa/fermare digitando l'icona o premendo il pulsante. Fermare con digitazione.

2.12 Calcolatrice

Utilizzare la calcolatrice per +, -, x e ÷

2.13 Trova il telefono

Per il collegamento con l'APP, digitare "trova telefono" nel menù e il telefono vibrerà ed emetterà un suono per poter essere reperito, qualora le configurazioni del cellulare lo permettano. Aprire l'APP per spegnere.

2.14 Respirazione

Prima di digitare per avviare, è possibile impostare il ritmo di respirazione (lento/medio/veloce) e durata (1, 2 o 3 min.).

2.15 Massaggio

Digitare il pulsante superiore per avviare il massaggio, fermarlo digitando il pulsante.

2.16 Stile del menù

Selezionare tra menù a lista o menù rotativo.

2.17 Configurazioni

2.17.1 Lingua

La lingua dell'orologio sarà per default identica alla lingua del cellulare collegato. Se il telefono cellulare non è collegato all'orologio, la lingua per default è l'inglese. Esistono 6 opzioni di lingue. Selezionare Lingua nel menù delle Configurazioni e impostare quella preferita.

2.17.2 Cambiamento di quadrante

Sostituire il quadrante scorrendo a destra o a sinistra per selezionare e digitare la faccia dell'orologio preferita. È possibile personalizzare o selezionare da una gamma più vasta di quadranti accedendo alla sezione di facce dell'orologio nell'APP.

2.17.3 Tempo di schermata:

Impostazione del tempo di schermata: l'orologio spegne automaticamente il display una volta scaduto il tempo.

2.17.4 Intensità della vibrazione

Impostazione dell'intensità della vibrazione sull'orologio.

2.17.5 Password

Utilizzare la password per proteggere i contenuti del cellulare. Attivare il cambio di password. Selezionare un codice pin a 4 cifre. A questo punto è necessario inserire la password per poter utilizzare qualsiasi funzione. È anche possibile cambiare il codice pin.

2.17.6 Ripristino impostazioni di default

Quando si selezionano le impostazioni di default, tutti i dati memorizzati nell'orologio verranno cancellati.

2.17.7 Telefono Bluetooth

Digitare l'icona del Telefono per accendere/spegnere la chiamata via Bluetooth. Per attivare, è necessario accoppiare il Bluetooth Audio dell'orologio visualizzato nell'orologio. Dopo l'attivazione della chiamata Bluetooth, è possibile utilizzare l'orologio per rispondere/chiedere le chiamate.

3. Collegamento all'APP

3.1. Download e installazione dell'APP Lotus SmarTime.

Scansionare il seguente CODICE QR per scaricare e installare l'APP.



Collegare il dispositivo e il cellulare:

Per prima cosa, scaricare l'APP SmarTime e installarla.

Scaricamento e installazione dell'APP

• **Android** in Google Play ricercare "LOTUS SmarTime" per l'installazione



• **iOS:** in Apple store ricercare "LOTUS SmarTime" per l'installazione



3.2 Connessione dell'orologio



Quando si accende l'orologio, la funzione Bluetooth è attiva e visibile. Aprire l'APP, accedere a Dispositivo e Collegare dispositivo. L'APP inizia la ricerca del dispositivo. Quando diventa visibile, selezionare "Lotus S15" e procedere all'accoppiamento.

L'ora sull'orologio verrà sincronizzata con il cellulare una volta realizzato il collegamento all'APP.

3.2.1 Collegamento Bluetooth:

3.2.2 Scollegamento Bluetooth:

3.3 Collegamento di Audio Bluetooth

In A proposito , trovare la denominazione del Bluetooth, quindi andare alle configurazioni di Bluetooth del telefono e collegarsi. Dopo il collegamento, scorrere a destra dal Quadrante. Nel menù dei comandi rapidi, digitare l'icona  per attivare o disabilitare Audio Bluetooth.

3.4 Scollegamento dell'orologio

Scollegamento dell'orologio nell'APP; Dispositivo/Scollegare orologio. Scollegare Audio Bluetooth utilizzando i comandi rapidi dell'orologio e digitare l'icona del telefono.

Gli utenti di iPhone devono utilizzare il comando Elimina dispositivo anche dal menù del cellulare.

Si prega di tener conto che bisogna essere collegati per avere la sincronizzazione e il salvataggio dei dati nell'APP.

3.5 Trova dispositivo

Se collegato, digitare Trova orologio nell'APP per localizzare l'orologio. L'orologio si illumina e vibra. Confermare che l'orologio è stato trovato premendo il pulsante.

3.6 Fotocamera

Digitare Scatta foto sull'APP per attivare la fotocamera remota sull'orologio. Digitare l'icona della Fotocamera sull'orologio per scattare una foto. Le fotografie saranno salvate automaticamente nella galleria di foto del telefono.

3.7 Sincronizzazione

Collegamento dell'orologio all'APP. Sincronizza automaticamente i dati dell'orologio con l'APP.

3.8 Funzione Tilt to wake

Quando si attiva la funzione Tilt to wake nell'APP, l'orologio si illuminerà nel momento in cui si inclina il polso.

3.9 Modalità promemoria

In modalità Dispositivo/Altro/Promemoria si può impostare il modo in cui si desidera ricevere le notifiche. Solo con display o vibrazione, o entrambi.

3.10 Modalità Non disturbare

Se non si desidera essere disturbati dalle notifiche dell'orologio, si può attivare la modalità DND (Non disturbare). Può anche essere impostata per un determinato periodo di tempo. Dopo aver inserito le configurazioni in App/Dispositivo/Altro/Non disturbare, premere Salva per attivare la modalità.

3.11 Sveglia

Impostare la sveglia in App/Dispositivo/Altro/Sveglia. Dopo aver impostato e salvato la sveglia nell'APP, l'orologio sarà sincronizzato.

3.12 Promemoria sedentarietà

Impostare il promemoria di sedentarietà in App/Dispositivo/Altro/Promemoria sedentarietà. Impostare ora di inizio e fine, frequenza del promemoria, soglia di sedentarietà, ora di ripetizione e data di ripetizione. L'orologio vibra e l'icona di sedentarietà compare quando è il momento di muoversi.

3.13 Promemoria bere acqua

Impostare il promemoria bere acqua in App/Dispositivo/Altro/Promemoria bere acqua. Impostare ora di inizio e fine, frequenza del promemoria, attivare la barra di "Promemoria bere acqua" e salvare. L'orologio vibra e compare un'icona di promemoria bere acqua sullo schermo, come promemoria.

3.14 Faccia dell'orologio

Una volta collegati, si può scegliere tra vari quadranti sull'APP e premere il pulsante. Andare a App/Dispositivo/Faccia dell'orologio, selezionare il quadrante preferito toccandolo e digitare Sincronizzare all'orologio. Una volta caricato il quadrante selezionato, l'orologio di riavvia.

Per personalizzare un quadrante, andare ad App/Dispositivo/Faccia dell'orologio, selezionare il quadrante con l'icona di una fotocamera. Digitare sul quadrante e selezionare Scattare foto, oppure selezionare una foto dall'album. Quando si ha finito, digitare Sincronizzare all'orologio. Una volta sincronizzato il quadrante, l'orologio si riavvia.

3.15 Il mio codice QR

Per configurare la funzione di pagamento nell'orologio, andare a Il mio codice QR nell'APP Lotus SmartTime e selezionare una qualsiasi delle app di pagamento. Scattare un'istantanea del proprio codice QR di pagamento dall'APP di pagamento selezionata e sincronizzare all'APP Lotus SmartTime. Quindi sincronizzare per guardare. Il codice QR è reperibile nei comandi veloci dell'orologio.

3.16 Versione firmware

La versione di firmware dell'orologio è indicata qui e se ne esiste una nuova versione disponibile per l'orologio, verrà segnalata. Per aggiornare il firmware, si prega di seguire le istruzioni nell'APP.

FAQ

Eviti l'esposizione prolungata di questo dispositivo a temperature estreme in quanto potrebbe causare danni permanenti.

Perché non posso indossare l'orologio per fare una doccia calda?

Quando la temperatura dell'acqua cambia rapidamente, si crea vapore acqueo o condensa. Il vapore acqueo è in fase gassosa e la dimensione della molecola è così piccola da poter entrare facilmente nell'orologio. Il circuito interno dell'orologio può quindi andare in cortocircuito, il che può danneggiarlo e influire sul funzionamento dell'orologio.

Perché l'orologio non si accende? Perché non si carica?

Se quando si riceve l'orologio non si accende immediatamente, è possibile che una collisione durante il trasporto dell'orologio abbia danneggiato la batteria. Collegi il cavo di ricarica per l'attivazione.

Se il livello della batteria è troppo basso o se l'orologio non è stato utilizzato per molto tempo e non si accende, collegi il cavo di ricarica e caricalo per più di mezz'ora per attivarlo.

Esclusione di responsabilità

Il metodo di acquisizione della frequenza cardiaca tramite un sensore ottico utilizzato da questo orologio LOTUS non raggiunge il livello di precisione e accuratezza di un dispositivo medico professionale, né può garantire letture stabili equivalenti. L'orologio non può sostituire un dispositivo medico nella sua funzione di rilevare o diagnosticare patologie, cuore o altre malattie.

Di conseguenza, rispetto a questa funzione, il dispositivo è solo per uso ricreativo. Numerosi fattori (incluso il livello di contatto con la pelle, la pigmentazione, i tatuaggi, i movimenti improvvisi del braccio ecc.) possono alterare l'accuratezza dei dati forniti dal sensore. Pertanto, tenere presente che la frequenza cardiaca effettiva può essere superiore o inferiore alla lettura indicata dal sensore ottico in un determinato momento.

Se si sospetta un'anomalia, consultare sempre il proprio medico e in caso di emergenza, contattare immediatamente i servizi di emergenza nella propria zona.

Festina Lotus SA non si assume alcuna responsabilità per qualsiasi reclamo che possa derivare dall'uso e / o dall'interpretazione che l'utente del dispositivo e / o terze parti possono fare delle informazioni sulla frequenza cardiaca fornite dai loro dispositivi.



Ai sensi dei regolamenti relativi alla manipolazione dei rifiuti provenienti da assemblaggi elettrici ed elettronici, i prodotti d'orologeria ormai inutilizzabili devono essere raccolti separatamente per consentirne il trattamento. In qualsiasi nostro punto vendita o punto di raccolta autorizzato troverà gli appositi contenitori per lo smaltimento dei componenti del Suo orologio al quarzo. La raccolta differenziata, il trattamento, la valorizzazione ed il riciclaggio di tali prodotti contribuiscono alla salvaguardia dell'ambiente ed alla produzione della nostra salute.



**Outdoor Sports Watch
Manual de utilização
50047, 50048**



Obrigado por escolher o nosso smart watch.

Este manual contém informações sobre o uso e cuidados com o seu novo Lotus Sport Watch. **Festina Lotus SA** reserva o direito de efetuar alterações no conteúdo deste manual sem aviso prévio.

A sua compra deve incluir o relógio, uma bracelete extra e um cabo de carregamento.

Este produto não deve ser utilizado no duche ou numa sauna ou sala de vapor, uma vez que não é possível evitar a entrada de vapor no relógio. Qualquer dano provocado pela entrada de água no relógio devido ao não cumprimento das presentes instruções não será coberto pela garantia.

1. Introdução às funções

1.1 Botões:

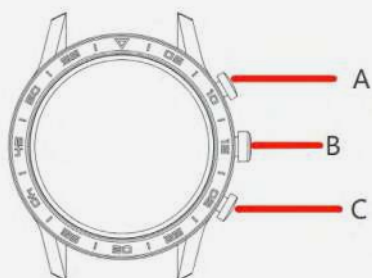

Botão A: Prima para acender o mostrador. A partir de uma função, prima para voltar ao Mostrador. A partir do mostrador, prima para desligar a visualização. Prima uns segundos para ligar ou desligar.

Botão B: Rode o botão para ligar o MOSTRADOR. Prima duas vezes o botão para ligar o estilo do menu.

Botão C: Prima para entrar diretamente no modo 'sports' (desportivo).

1.2 Instruções de carregamento:

Carga magnética conforme apresentado abaixo. Suporta USB do PC ou carregador de 5V. Demora cerca de 2 horas para carregar totalmente.

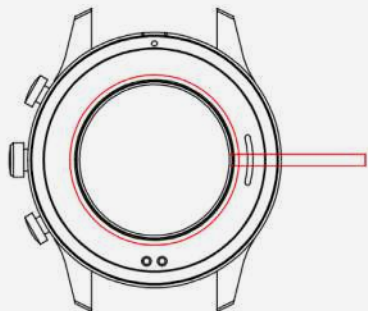

⚠ Utilize o carregador sem fios que vai dentro da caixa ou use a respetiva almofada de carregamento sem fios com "Lotus" + "50047/50048" comprado nos canais legais. A utilização de carregadores sem fios não equivalentes pode danificar o relógio.

1.3 Funções dos atalhos:

1) No mostrador, deslize o dedo da direita para a esquerda para introduzir Dados. Deslize para a esquerda para introduzir a medição do ritmo cardíaco. Deslize novamente para adicionar outras funções.

2) Deslize para baixo para configurar os atalhos.

3) Deslize para a direita para ver o histórico das notificações e as funções utilizadas mais recentemente.

4) Deslize para cima para Menu e chegado ao Menu, deslize novamente para ver todo o Menu

5) Mantenha premido o Mostrador para introduzir o modo alterar o Mostrador. Deslize para seleccionar e clique para confirmar.

1.4 Menu de configurações de atalhos

No mostrador, deslize para baixo para ver Data, estado de ligação Bluetooth, Carga e Hora.

- 1) ⓘ Sobre como mostrar a versão FW e MAC
- 2) ⚙ Configurações
- 3) ☀ Brilho
- 4) 💳 Pagamento

2. Menu

2.1 Telefone

Prima o ícone Telefone para ligar/desligar as chamadas por Bluetooth. Para ativar tem de emparelhar o Watch Audio Bluetooth mostrado no relógio. Quando estiverem ativadas as chamadas por Bluetooth, pode usar o relógio para atender/desligar o telefone.

2.2 Mensagens

Ligue à aplicação Lotus SmarTime. Tem de dar primeiro à app as autorizações para mostrar SMS, Chamadas ou outras notificações no telemóvel. O dispositivo pode depois mostrar as mesmas notificações que aparecem no telemóvel.

2.2.1. Notificação de chamada recebida:

Ativar Receber Chamada na app. O relógio acende e vibra quando está a receber chamadas.

2.2.2. Notificação de mensagens:

Ativar SMS na app. O relógio mostra a mensagem e vibra quando está a receber uma mensagem.

2.2.3. Outras notificações da app:

Ativar notificações na app, todas ou as selecionadas. O relógio mostra a mensagem e vibra quando está a receber uma mensagem.

2.3 Contacto

Encontra Contactos Frequentes na app Dispositivo/Contactos frequentes e adicione contactos dos contactos do seu telemóvel. Depois sincronize o relógio e pode ligar-lhes da partir da lista no relógio.

2.4 Registo de chamadas

2.4.1. Registos de chamadas:

Mostra os registos das chamadas ligadas e marcadas. Pode guardar mais de 50 registos de chamadas. Quando estiver cheia, começa a escrever por cima. Clique em qualquer registo de chamada para devolver a chamada.

2.4.2. Teclado de marcação:

Tipo de número de telefone desejado e prima o ícone chamada.

2.5 Dados

Por defeito, estão ativados Dados de Saúde. Deslize para a esquerda no Mostrador para introduzir os registos de Dados dos passos, distância e calorías. Os dados serão eliminados depois das 00h00 todos os dias. Uma vez conectado à app, todos os dias os dados serão guardados.

2.6 Desportos

2.6.1 Selecione o Desporto (Caminhada, Corrida, Bicicleta, Saltar à corda, Badminton, Basquetebol, Futebol), inicie e faça uma pausa na sessão premindo um botão qualquer. Pare a sessão premindo.

2.6.2 Só poderá guardar o trabalho se durar mais do que 1 min. Ou verá, ao parar, “sem dados suficientes para guardar”. Uma vez conectado à app, todos os dias os dados serão guardados.

2.7 Ritmo cardíaco

Use o relógio junto ao pulso, selecione Ritmo Cardíaco e comece a medir. A medição estará completa em 10-20 segundos.

2.8 Tensão arterial

Use o relógio junto ao pulso. Selecione Tensão Arterial e comece a medir. A medição estará completa em 10-20 segundos.

2.9 Música

Ligada à app, comece qualquer música no seu telemóvel. Selecione Música e pode controlar a música no telemóvel, premindo iniciar, pausa e passar. Quando o telefone está emparelhado com o Bluetooth áudio, a música será reproduzida pelo altifalante do relógio. Para desligar o autofalante do relógio, desligue o Bluetooth do Áudio.

2.10 Monitorização do sono

Se usar o relógio à noite, a função Dormir será monitorizada todas as noites entre as 18h00 e as 10h00 da manhã seguinte. O relógio mostra sono profundo, sono leve e duração total do sono. Uma vez conectado à app, todos os dias os dados serão guardados.

2.11 Cronómetro

Encontre o Cronómetro no menu ou nos atalhos. Inicie e faça pausa premindo o ícone ou premindo o botão. Pare premindo.

2.12 Calculadora

Use a calculadora para +, -, x e ÷

2.13 Encontrar o telefone

Se ligado à app, prima Encontrar telefone no menu e o telefone vibrará e soará um sinal sonoro para ser encontrado, se as configurações do telemóvel o permitirem. Para desligar, abra a app.

2.14 Respirar

Antes de premir iniciar, pode configurar o ritmo de respiração (lento/médio/rápido) e a duração (1, 2 ou 3 minutos).

2.15 Massagem

Prima o botão verde para iniciar a mensagem e pare premindo no ícone vermelho.

2.16 Estilo do menu

Selecione entre lista ou menu giratório.

2.17 Configurações

2.17.1 Idioma

Por defeito, o idioma do relógio será idêntico ao idioma do telemóvel ligado. Se o idioma do telemóvel não estiver indicado no relógio, por defeito será o inglês. Tem opção de escolha entre 6 idiomas. Selecione Idioma nas Configurações e selecione o idioma que prefere.

2.17.2 Botão do mostrador

Ligue o seu mostrador deslizando para a direita ou a esquerda para seleccionar e prima a face do relógio que prefere. Também pode personalizar ou seleccionar entre uma gama maior de opções introduzindo na app Face do relógio.

2.17.3 Tempo de ecrã:

Configure o tempo de ecrã. O relógio desliga o mostrador automaticamente quando o tempo terminar.

2.17.4 Intensidade de vibração

Configure a Intensidade de Vibração do relógio.

2.17.5 Palavra-passe

Utilize palavra-passe para proteger o conteúdo do seu dispositivo. Ativar o botão da palavra-passe. Selecione o pin de 4 dígitos. Agora, deve introduzir a palavra-passe para poder utilizar qualquer função. Pode ainda alterar o código.

2.17.6 Reposição de fábrica

Ao seleccionar Reposição de Fábrica, todos os dados recolhidos no relógio serão eliminados.

2.17.7 Telefone com Bluetooth

Prima o ícone Telefone para ligar/desligar as chamadas por Bluetooth. Para ativar tem de emparelhar o Watch Audio Bluetooth mostrado no relógio. Quando estiverem ativadas as chamadas por Bluetooth, pode user o relógio para atender/desligar o telefone.

3. Ligar à app

3.1. Descarregue e instale a app Lotus SmarTime.

Efetue a leitura do CÓDIGO QR para descarregar e instalar a app.



Ligue o dispositivo e o telemóvel:

Primeiro descarregue e app Lotus SmarTime e instale.

Descarga e instalação da APLICAÇÃO

• **Android** Pesquise no Google Play “LOTUS SmarTime” e instale



• **iOS:** Pesquise na Apple Store “LOTUS SmarTime” e instale



3.2 Ligar o relógio



O Bluetooth é ativado e visível quando o relógio estiver ligado. Abra a app, introduzir Dispositivo e Ligar dispositivo. A app começa a procurar o dispositivo. Quando estiver visível, selecione “Lotus S15” para emparelhar.

As horas no relógio serão sincronizadas com o telemóvel depois de ligado à app.

3.2.1 Bluetooth ligado:

3.2.2 Bluetooth desligado:

3.3 Ligar o Audio Bluetooth

Em Acerca de  encontre o nome Bluetooth e depois vá às configurações do Bluetooth do telefone e ligue. Depois de ligado, deslize para a direita no Mostrador. No menu de atalhos, prima no ícone  para ativar ou desativar o Audio Bluetooth.

3.4 Desligar o relógio

Desligue o relógio na app; Dispositivo/Desligar relógio. Desligue Audio Bluetooth através do atalho no relógio e prima no ícone do telefone.

Os utilizadores de iPhone devem também procurar no menu Bluetooth do telemóvel o dispositivo Forget.

Nota: tem de estar ligado para ter os dados sincronizados e guardados na app.

3.5 Encontrar dispositivo

Se estiver ligado, prima Encontrar Relógio na app para localizar o relógio. O mostrador do relógio acende e vibra. Confirme Relógio Encontrado premindo o botão.

3.6 Câmara

Prima em “Tirar uma fotografia” na app para ativar a câmara remota no relógio. Prima no ícone da Câmara no relógio para tirar uma fotografia. As fotos serão guardadas automaticamente na galeria de fotografias.

3.7 Sincronização

Ligue o relógio à app. Sincronizará automaticamente os dados do relógio à app.

3.8 Incline para despertar

Se ativar na app Inclinando para Despertar o relógio acenderá inclinando o pulso.

3.9 Modo Lembrete

No modo Dispositivo/Mais/Lembrete configure o modo como quer ser notificado. Apenas no mostrador, por vibração ou ambos.

3.10 Modo Não incomodar

Se não quiser que o relógio o incomode com nenhuma notificação, ative o modo DND (Do Not Disturb). Pode também configurar um certo período ou a qualquer hora. Depois de introduzir as configurações na App/Dispositivo/Mais/Não incomodar, prima guardar para ativar.

3.11 Alarme

Configure em App/Dispositivo/Mais/Alarme. Depois de configurar e guardar o alarme na app, o relógio estará sincronizado.

3.12 Lembrete de sedentarismo

Configure o seu lembrete sedentário em App/Dispositivo/Mais/Sedentário. Defina a hora de início e de fim, frequência dos lembretes, limiar do sedentarismo, repetir hora e repetir data. O relógio vibrará e acenderá o ícone Sedentário quando for altura de se mexer.

3.13 Lembrete para beber água

Configure o lembrete Beber Água em App/Dispositivo/Mais/Beber água. Defina a hora de início e de fim, frequência dos lembretes, ligue a barra “Lembrete para beber água” e guarde. O relógio vibrará e aparece no ecrã um ícone para beber água para lhe lembrar.

3.14 Face do relógio

Depois de ligado pode selecionar entre vários mostradores na app e puxe-a para o relógio. Vá a App/Dispositivo/Mais/Face do relógio, selecione o mostrador favorito premindo nele e tocando Sinc para o relógio. O relógio reinicia quando esse mostrador estiver carregado.

Para personalizar vá a App/Dispositivo/Face do relógio, selecione o mostrador com um ícone de câmara. Prima no mostrador e selecione Tirar uma Fotografia ou Selecionar do álbum. Quando estiver pronto, prima em Sinc para o relógio. O relógio reinicia quando o mostrador estiver sincronizado.

3.15 O meu código QR

Para configurar o modo de pagamento no relógio, vá a O Meu Código QR na app Lotus SmarTime e selecione qualquer uma das apps de pagamento. Tire uma captura de ecrã do seu código QR de pagamento na app de pagamento que selecionou e sincronize para a app Lotus SmarTime. Depois sincronize o relógio. Encontra o código QR nas funções de atalho do relógio.

3.16 Versão do firmware

A versão do firmware do relógio está indicada aqui e se houver uma nova versão para o relógio será mostrada. Para atualizar o firmware, siga as instruções na app.

FAQ

Evite a exposição prolongada deste dispositivo a temperaturas extremas, uma vez que tal pode causar danos permanentes.

Porque não posso usar o relógio ao tomar um duche quente?

Quando a temperatura da água muda rapidamente, gera-se vapor de água ou condensação. O vapor de água está na fase gasosa e o tamanho das moléculas é tão pequeno, que pode penetrar facilmente no relógio. O circuito interno do relógio pode então entrar em curto-circuito, o que pode danificar a placa de circuito do relógio e afetar o seu funcionamento.

Por que motivo o relógio não liga? Porque não carrega?

Se quando receber o relógio este não ligar imediatamente, pode ter havido uma colisão durante o seu transporte que tenha afetado a bateria. Ligue o cabo de carregamento para o ativar.

Se o nível da bateria estiver demasiado baixo, ou se o relógio não for utilizado há muito tempo e não ligar, ligue o cabo de carregamento e carregue-o durante mais de meia hora para o ativar.

Termo de responsabilidade

O método de captura da frequência cardíaca por meio de um sensor óptico usado por este relógio LOTUS não atinge o nível de precisão e exatidão de um dispositivo médico profissional, nem pode garantir leituras estáveis equivalentes. O relógio não pode substituir um dispositivo médico em sua função de detectar ou diagnosticar patologias, doenças cardíacas ou outras.

Consequentemente e com relação a esta função, o dispositivo é apenas para uso recreativo. Vários fatores (incluindo nível de contato com a pele, pigmentação, tatuagens, movimentos repentinos do braço, etc.) podem alterar a precisão dos dados fornecidos pelo sensor. Lembre-se de que a frequência cardíaca real pode ser maior ou menor do que a leitura indicada pelo sensor óptico em um determinado momento.

Se suspeitar de alguma anomalia, consulte sempre o seu médico e em caso de emergência contate imediatamente os serviços de emergência da sua área.

A **Festina Lotus SA** não assume qualquer responsabilidade por reclamações que possam surgir do uso e/ou interpretação que o usuário do dispositivo e/ou terceiros possam fazer das informações de frequência cardíaca fornecidas por seus dispositivos.



Em virtude das regulamentações de acordo com o manuseio de resíduos provenientes de equipamentos eletrônicos e elétricos, os produtos de fabricação de relógios de fim de ciclo de vida devem ser coletados seletivamente para processamento. Portanto, você pode descartar o seu relógio de quartzo que produz produtos em qualquer um de nossos pontos de venda ou qualquer outro ponto de coleta autorizado. A coleta seletiva, o processamento, a classificação e a reciclagem desses produtos ajudam a contribuir para a salvaguarda do meio ambiente e a proteção da nossa saúde.